

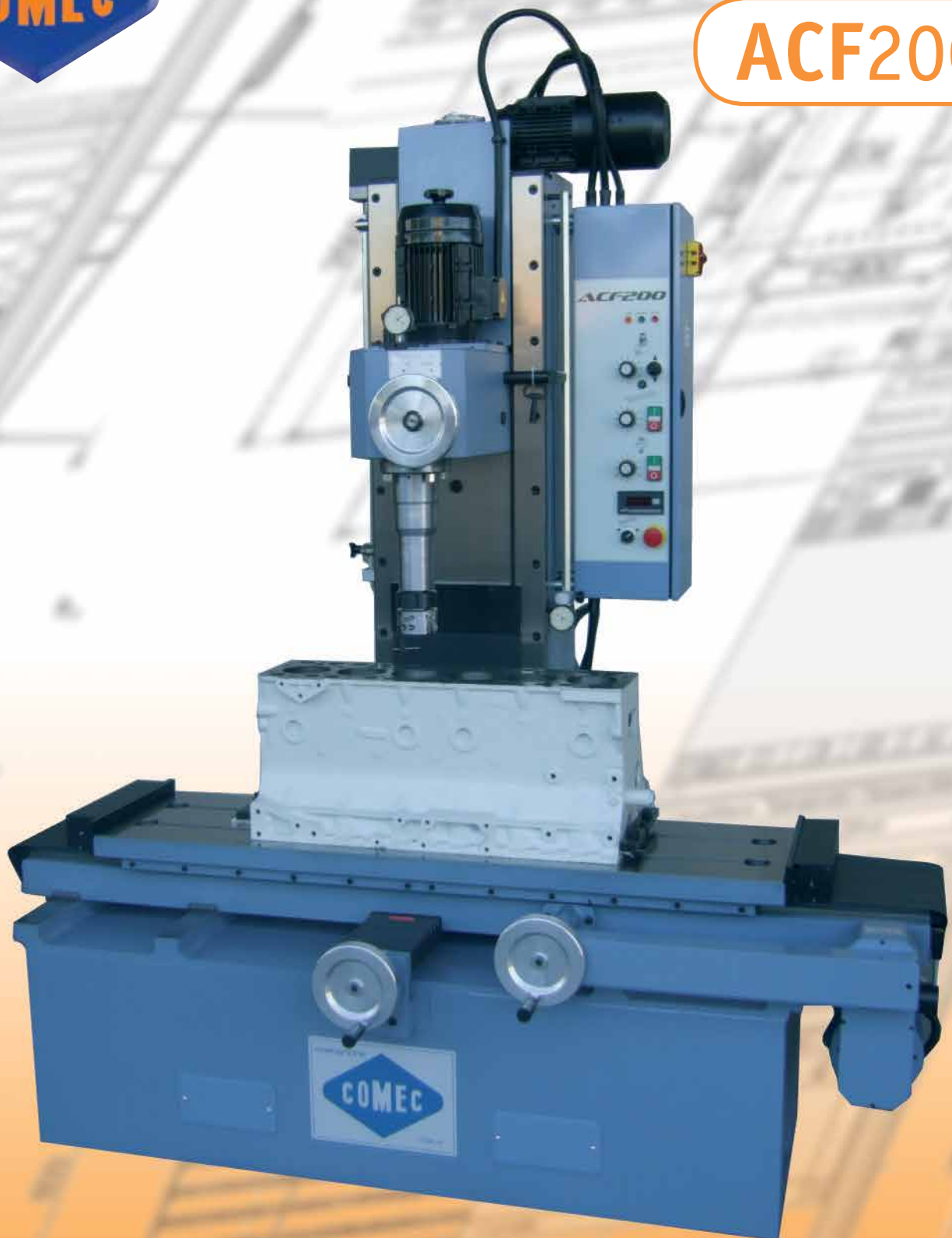

AC200

ACF200



ALESATRICE-SPIANATRICE CILINDRI
CYLINDER BORING-RESURFACING MACHINE
ALESEUSE-RECTIFIEUSE DE CYLINDRES
ALESADORA-RECTIFICADORA DE CILINDROS



- Volantino per il posizionamento micrometrico della testa portabareno
- *Handwheel for boring spindle micrometric positioning*
- Volant pour le déplacement micrométrique de la tête porte broche
- *Volantin para el posicionamiento micrométrico del husillo*

- Pannello comandi a bassa tensione con potenziometro per la regolazione velocità mandrino e display lettura del nr.di giri
- *Low voltage convenient control panel with variable spindle rotation speed control potentiometer and spindle speed digital indicator*
- Tableau des commandes électriques centralisées a basse tension et potentiometer pour le réglage de vitesse rotation broche et lecteur digital des tours
- *Tablero de mando en baja tensión con potenciómetro para la regulación de la velocidad del husillo y display para lectura del número de giros (rpm)*



- Dispositivo a comparatore centesimale per il centraggio rapido dei cilindri
- *Centesimal dial gauge device for quick centering of cylinders*
- Dispositif a comparateur centesimal pour le centrage rapide des cylindres
- *Dispositivo comparador centesimal para el centrado rapido de los cilindros*

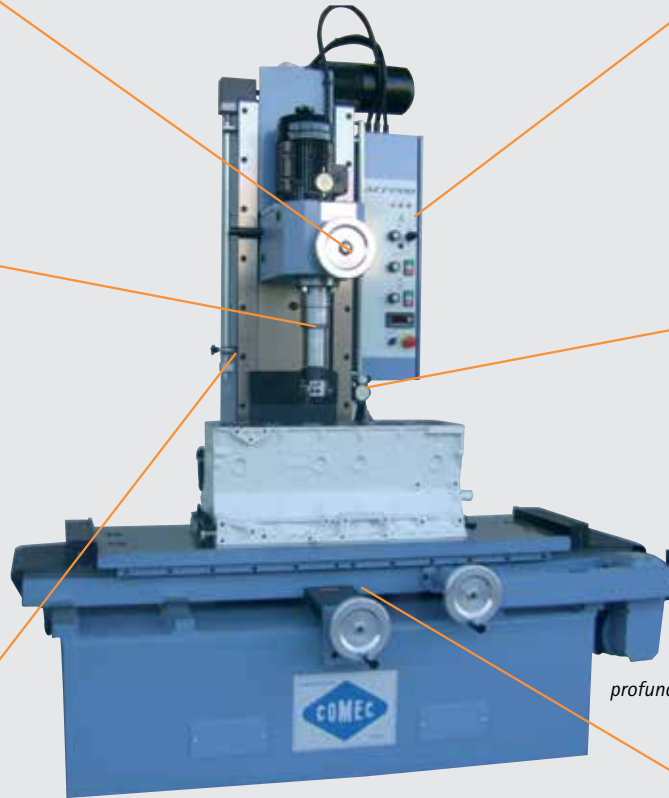

- Dispositivo centesimale di controllo della profondità di alesatura completo di comparatore
- *Boring depth device with dial indicator*
- Dispositif centésimal pour contrôle de la profondeur d'alésage, complet avec comparateur
- *Dispositivo centesimal de control de la profundidad de alesado, completo de comparador*



- Sistema di regolazione della corsa di alesatura con finecorsa elettrici superiore ed inferiore
- *Adjustable boring head feed complete with upper and lower end-stroke switches*
- Systeme de réglage course d'alésage avec fin de cours supérieur et inférieur
- *Sistema de regulación de la carrera de alesado con finales de carrera eléctricos, superior e inferior*

- Volantini per gli spostamenti longitudinale e trasversale della tavola
- *Handwheels for longitudinal and cross table movements*
- Volants pour les déplacements longitudinal et transversal de la table
- *Volantines para el desplazamiento longitudinal y transversal de la mesa y palanca de bloqueo*



Dati tecnici	Specifications	Donées techniques	Datos técnicos	
Capacità alesatura	<i>Boring range</i>	Capacité d'alésage	<i>Diametro di alesado</i>	35÷170 mm
Max corsa verticale testa	<i>Max Vertical travel of the Head</i>	Max course verticale de la tête	<i>Recorrido máximo del cabezal</i>	670 mm
Min-Max distanza testa-tavola	<i>Min-Max distance from head to table</i>	Min-Max distance entre tête et table	<i>Distancia mínima y máxima entre husillo y plano de la mesa</i>	370÷1020 mm
Distanza tra asse mandrino e colonna	<i>Distance between spindle C/L and column</i>	Distance axe de la broche - montant	<i>Distancia entre husillo y columna</i>	290 mm
Superficie della tavola	<i>Table surface</i>	Surface de la table	<i>Dimensiones del plano de mesa</i>	1340x370 mm
Max corsa longitudinale tavola	<i>Max table traverse</i>	Max déplacement longitudinal table	<i>Recorrido longitudinal máximo de la mesa</i>	1200 mm
Max corsa trasversale tavola	<i>Max table cross traverse</i>	Max déplacement transversal table	<i>Recorrido transversal máximo de la mesa</i>	200 mm
Velocità di rotazione mandrino variabile	<i>Variable spindle rotation speed</i>	Vitesse variable de rotation de la broche	<i>Velocidad del husillo</i>	75÷850 rpm
Velocità avanzamento bareno variabile	<i>Variable spindle feed</i>	Vitesse variable d'avance de la broche	<i>Velocidad de avance del cabezal</i>	0÷175 mm/min.
Velocità avanzamento tavola variabile	<i>Variable table feed</i>	Vitesse variable d'avance de la table	<i>Velocidad variable de avance de la mesa</i>	0÷460 mm/min.
Motore mandrino	<i>Spindle motor power</i>	Puissance moteur de la broche	<i>Potencia del motor del husillo</i>	1.5 kW
Motore spostam. rapido testa	<i>Rapid feed motor power</i>	Puissance moteur déplacement de la tête	<i>Potencia del motor para desplazamiento rapido del cabezal</i>	0.37 kW
Motore avanzamento tavola variabile	<i>Table feed motor power</i>	Puissance moteur de la table	<i>Potencia variable del motor de avance de la mesa</i>	0.55 kW
Dimensioni (LxLxH)	<i>Dimensions (LxWxH)</i>	Dimensions (LxLxH)	<i>Dimensiones (LxAxA)</i>	1860x1150x2170 mm
Peso	<i>Weight</i>	Poids	<i>Peso</i>	1380 Kg

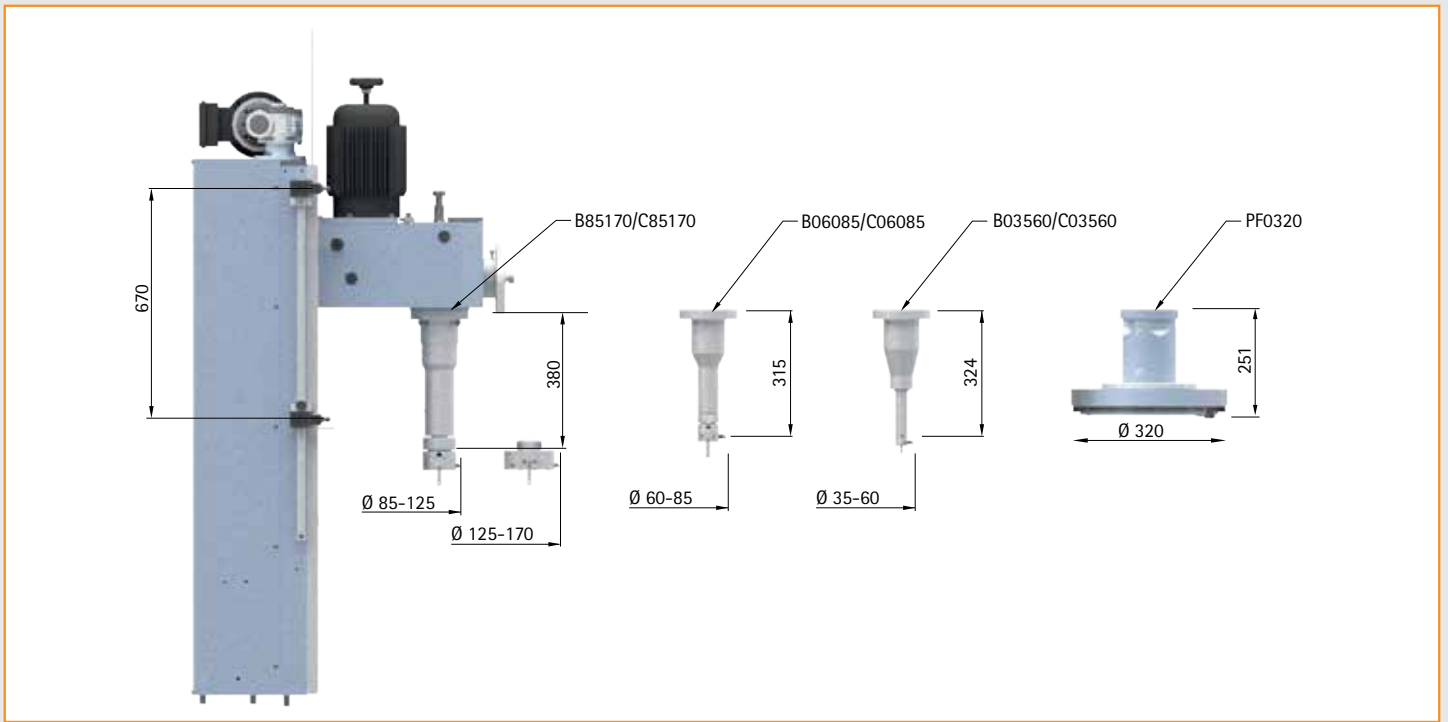

L'alesatrice/spianatrice ACF200 riunisce le due principali operazioni di ricondizionamento dei monoblocchi di vetture e camion quali alesatura e spianatura in un'unica macchina offrendo prestazioni normalmente ottenibili solo con modelli di fascia superiore: infatti, pur mantenendo dimensioni esterne particolarmente contenute, le caratteristiche tecniche consentono una notevole capacità di lavoro grazie agli ampi spostamenti longitudinale e trasversale della tavola e verticale della testa.

Le ottime qualità di finitura e precisione che la contraddistinguono sono il frutto di una combinazione tra uno schema meccanico ormai collaudato e l'introduzione di soluzioni tecniche innovative che la rendono ancor più performante e versatile.

Tutti gli elementi componenti questa macchina e già compresi nella dotazione standard, quali il sistema di centratura rapida del cilindro mediante il tastatore posto sul barenò ed il comparatore centesimale, lo spostamento rapido della testa, il pannello comandi facilmente raggiungibile e visibile o il dispositivo per il controllo della profondità di alesatura contribuiscono a rendere il lavoro dell'operatore il più rapido, sicuro e razionale possibile.

L'operazione di spianatura dei monoblocchi è possibile invece grazie al movimento automatico della tavola azionata da un motoriduttore a velocità variabile ed all'impiego di un piatto fresa con inserto CBN che si sostituisce facilmente al barenò di alesatura.

Sia nell'alesatura che nella spianatura le notevoli possibilità di regolazione della velocità di rotazione del barenò, della discesa della testa e dello spostamento della tavola tutte controllate da inverter, consentono di ottenere sempre la migliore finitura desiderata.

Tra gli accessori disponibili, oltre agli indispensabili barenò di alesatura di tre misure diverse ed al piatto fresa completo di inserto CBN, si segnalano il mandrino portafresa con attacco ISO40, il dispositivo di affilatura utensili od i vari supporti orientabili per monoblocchi o testate inclinate.

The Cylinder boring/milling machine ACF200 gathers both main reconditioning works of automotive and truck cylinder blocks as boring and resurfacing in one single machine allowing performances usually available only on higher level models. In fact, though keeping compact overall dimensions its technical features allow a wide working capacity thanks to the broads longitudinal and cross traverse feed of table and vertical feed of the head.

The excellent qualities of finishing and precision are obtained by the combination of a tested mechanic scheme together with innovative technical solutions which improve performance and versatility of the machine.

All the components offered with the machine as standard equipment like quick precision centering device with finger on the boring head and dial indicator, the rapid feed of the head, the control panel including all functions positioned to provide easy access and view of controls or the boring depth device help the operator to make his job faster, safe and easier.

Resurfacing operation of blocks is granted thanks to the automatic feed of the table driven by a motoreducer with variable speed and a CBN milling plate which is easily replaceable with the boring spindle. Either in boring and resurfacing operation the wide possibilities of adjustment of spindle rotation speed, down feed of head and table feed, that are all controlled by frequency inverters, allow to achieve the proper desired finishing.

Among the available accessories, beyond the essential boring spindles in three different sizes and the CBN milling plate, are recommended the CAT40 spindle, the tool sharpening device or various adjustable fixtures for Cylinder heads and blocks.

Dotazione standard

Standard equipment

Equipement standard

Dotación standard

- Velocità di rotazione mandrino variabile con indicatore digitale
- Velocità avanzamento barenò variabile
- Velocità avanzamento tavola variabile (solo modello ACF)
- Comparatore registrazione utensili a base magnetica
- Dispositivo misurazione profondità di alesatura con comparatore
- Sistema di finecorsa testa regolabili
- Coppia supporti paralleli h=120 mm
- Chiavi di servizio
- Libretto istruzioni

- *Variable spindle speed with digital indicator*
- *Variable spindle feed*
- *Variable table feed (only for ACF)*
- *Tool setting dial indicator with magnetic base*
- *Boring depth device with dial indicator*
- *Precision centering device with dial gauge*
- *Adjustable stroke-end switches*
- *Pair of parallel supports h=120 mm*
- *Wrench set*
- *Instruction manual*

- Vitesse de rotation de la broche variable et indicateur digital
- Vitesse variable d'avance de la broche
- Vitesse variable d'avance de la table (seul modèle ACF)
- Comparateur de réglage des outils avec base magnetique
- Dispositif pour contrôle de la profondeur d'alesage
- Dispositif centesimal de centrage rapide
- Système des fin de course de la tête réglable
- Couple de supports parallèles h=120 mm
- Clés de service
- Manuel d'istructions

- *Velocidad variable de rotacion del husillo, con indicación digital*
- *Velocidad variable de avance del husillo*
- *Velocidad variable de avance de la mesa (Sólo para ACF)*
- *Comparador para regulación de las herramientas, con base magnetica*
- *Dispositivo de medición de profundidad de alesado*
- *Dispositivo de centrado rapido con comparador*
- *Sistema de finales de carrera ajustables del cabezal*
- *Juego de paralelas 120 mm*
- *Llaves de servicio*
- *Manual de instrucciones*

Dotazione opzionale

Optional equipment

Equipement optionelle

Dotación opcional



B03560

- Kit di alesatura \varnothing 35÷60 mm
- *Dia 35÷60 mm boring equipment*
- Equipement pour alésage \varnothing 35÷60 mm
- *Conjunto de alesado \varnothing 35÷60 mm*



C03560

- Kit di alesatura \varnothing 35÷60 mm con sistema di pre-setting
- *Dia 35÷60 mm boring equipment with pre-setting system*
- Equipement pour alésage \varnothing 35÷60 mm avec système de pre-setting
- *Conjunto de alesado \varnothing 35÷60 mm con sistema de regulación pre-setting*



B06085

- Kit di alesatura \varnothing 60÷85 mm
- *Dia 60÷85 mm boring equipment*
- Equipement pour alésage \varnothing 60÷85 mm
- *Conjunto de alesado \varnothing 60÷85 mm*



C06085

- Kit di alesatura \varnothing 60÷85 mm con sistema di pre-setting
- *Dia 60÷85 mm boring equipment with pre-setting system*
- Equipement pour alésage \varnothing 60÷85 mm avec système de pre-setting
- *Conjunto de alesado \varnothing 60÷85mm con sistema de regulación pre-setting*



B85170

- Kit di alesatura \varnothing 85÷170 mm
- *Dia 85÷170 mm boring equipment*
- Equipement pour alésage \varnothing 85÷170 mm
- *Conjunto de alesado \varnothing 85÷170 mm*



C85170

- Kit di alesatura \varnothing 85÷170 mm con sistema di pre-setting
- *Dia 85÷170 mm boring equipment with pre-setting system*
- Equipement pour alésage \varnothing 85÷170 mm avec système de pre-setting
- *Conjunto de alesado \varnothing 80÷170 mm con sistema de regulación pre-setting*



PV1516

Supporto di fissaggio per motori a V
V-Block Blue Printing fixture
Support de fixation pour moteurs en V
Soporte de fijación para motores en V



PVB015

Supporto universale orientabile per blocchi a V
V-Block adjustable universal fixture
Support universal orientable pour moteurs en V
Soporte universal orientable para bloques en V



PV0025

Coppia bloccaggi rapidi blocchi motore
Cylinder block quick clamping fixture
Couple de blocage rapide bloques
Pareja de cierre rápido bloques



COMEC srl - Corso Italia 55/A - 33080 Porcia / PN - Italy

Tel. + 39 0434.921101 - Fax + 39 0434.922877 - e-mail: comec@comecprn.com - www.comecprn.com